

INSTRUKCJA OBSŁUGI /USER MANUAL

WOZ0108G / WOZ0115B



WÓZEK OGRODOWY RĘCZNY Z FUNKCJĄ PRZYCZEPKI GARDEN HAND CART WITH TRAILER FUNCTION

OSTRZEŻENIE: PRODUKT NIE JEST PRZEZNACZONY DO UŻYTKU REKREACYJNEGO – NIE NALEŻY PRZEWOZIĆ LUDZI W POJEŹDZIE

WARNING: THIS PRODUCT IS NOT INTENDED FOR RECREATIONAL USE - DO NOT TRANSPORT PEOPLE IN THE VEHICLE

UWAŻNIE ZAPOZNAJ SIĘ ZE WSZYSTKIMI DOŁĄCZONYMI INSTRUKCJAMI:

- 1. PRZECZYTAJ UWAŻNIE INSTRUKCJĘ PRZED UŻYTKOWANIEM**
- 2. MAKSYMALNE CIŚNIENIE W OPONACH TO 2,1 BAR**
- 3. ZACHOWAJ WSZYSTKIE INSTRUKCJE**

PLEASE READ ALL INCLUDED INSTRUCTIONS CAREFULLY:



- 1. READ THE INSTRUCTIONS CAREFULLY BEFORE USE**
- 2. MAXIMUM TIRE PRESSURE IS 2.1 BAR**
- 3. KEEP ALL INSTRUCTIONS**

SPIS CZĘŚCI WÓZKA OGRODOWEGO

GARDEN CART PARTS LIST

CZĘŚCI RAMY (ILOŚĆ):

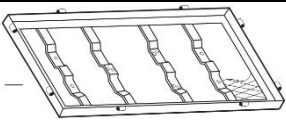
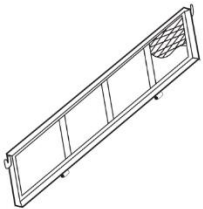
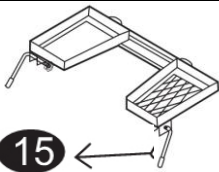
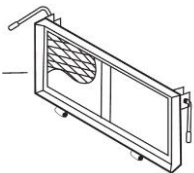
FRAME PARTS (QUANTITY):

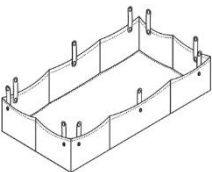

Numer części Part Number	Nazwa części Part Name	Ilość Quantity	Rysunek Drawing
1	Podstawa ramy Frame base	1	
2	Boki ramy Frame sides	2	
3	Przód ramy Front frame	1	
4	Tył ramy Rear frame	1	
5	Koła Wheels	4	
24	Plandeka Tarp	1	

TYLNA CZĘŚĆ NADWOZIA (ILOŚĆ):

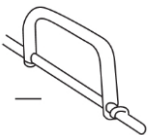
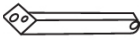
REAR BODY PARTS (QUANTITY):

Numer części Part Number	Nazwa części Part Name	Ilość Quantity	Rysunek Drawing
6	Podparcie dla tylnej osi Support for rear axle	1	
7-8	Lewy i prawy wspornik dla tylnej osi Left and right supports for rear axle	2	

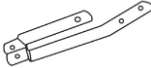
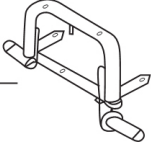
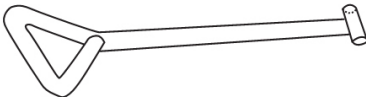
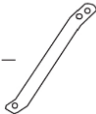
PRZEDNIA CZĘŚĆ NADWOZIA (ILOŚĆ):
FRONT BODY PARTS (QUANTITY):

Numer części Part Number	Nazwa części Part Name	Ilość Quantity	Rysunek Drawing
9	Wsparcie przedniej osi Support for front axle	1	
10	Podparcie przedniej osi Brace for front axle	1	
11	Uchwyt/rączka Handle	1	
12	Przedni wspornik osi Front axle bracket	1	
13	Przedni wspornik kół Front wheel support	1	

CZĘŚCI MONTAŻOWE (ILOŚĆ):
ASSEMBLY PARTS (QUANTITY):

14. Kołki montażowe ramy Frame mounting pins 8 szt/8 pcs 	15. Uchwyty mocujące ramę (zamontowane fabrycznie) Frame mounting brackets (factory mounted) 4 szt/4 pcs	16. Podkładka 8mm 8mm washer 1 szt/1 pcs	17. Nakrętki samohamowne 8mm Self-locking nuts 8mm 15 szt/15 pcs	18. Kołek Pin 1 szt/1 pcs
19. Nakrętki do kół Wheel nuts 4 szt/4 pcs	20. Podkładki do kół Wheel washers 8 szt/8 pcs	21. Śruby do mocowania 8x20mm Screws for mounting 8x20mm 13 szt/13 pcs	22. Śruba do mocowania 8x25mm Screw for mounting 8x25mm 1 szt/1 pcs	23. Śruba do uchwytu rączki 8x60mm Screw for handle 8x60mm 1 szt/1 pcs

INSTRUKCJA MONTAŻU:



KROK 1: OTWÓRZ OSTROŻNIE KARTON, WYJMIJ WSZYSTKIE CZĘŚCI, PRZECZYTAJ INSTRUKCJĘ OBSŁUGI I MONTAŻU

KROK 2: ZMONTUJ PRZEDNIĄ OŚ UŻYWAJĄC NR:

ASSEMBLY INSTRUCTIONS:

STEP 1: CAREFULLY OPEN THE CARTON, REMOVE ALL PARTS, AND READ THE INSTRUCTIONS FOR USE AND ASSEMBLY.

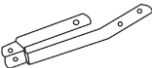
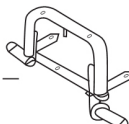
STEP 2: ASSEMBLE THE FRONT AXLE USING THE FOLLOWING PARTS:

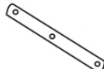
9. Wsparcie przedniej osi Support for front axle 1 szt/1 pcs 	10. Podparcie przedniej osi Brace for front axle 1 szt/1 pcs 	12. Przedni wspornik osi Front axle bracket 1 szt/1 pcs 	13. Przedni wspornik kół Front wheel support 1 szt/1 pcs 	16. Podkładka 8mm 8mm washer 1 szt/1 pcs
17. Nakrętki samohamowne 8mm Self-locking nuts 8mm 4 szt/4 pcs	18. Kołek Pin 1 szt/1 pcs	21. Śruby do mocowania 8x20mm Screws for mounting 8x20mm 3 szt/3 pcs	22. Śruba do mocowania 8x25mm Screw for mounting 8x25mm 1 szt/1 pcs	

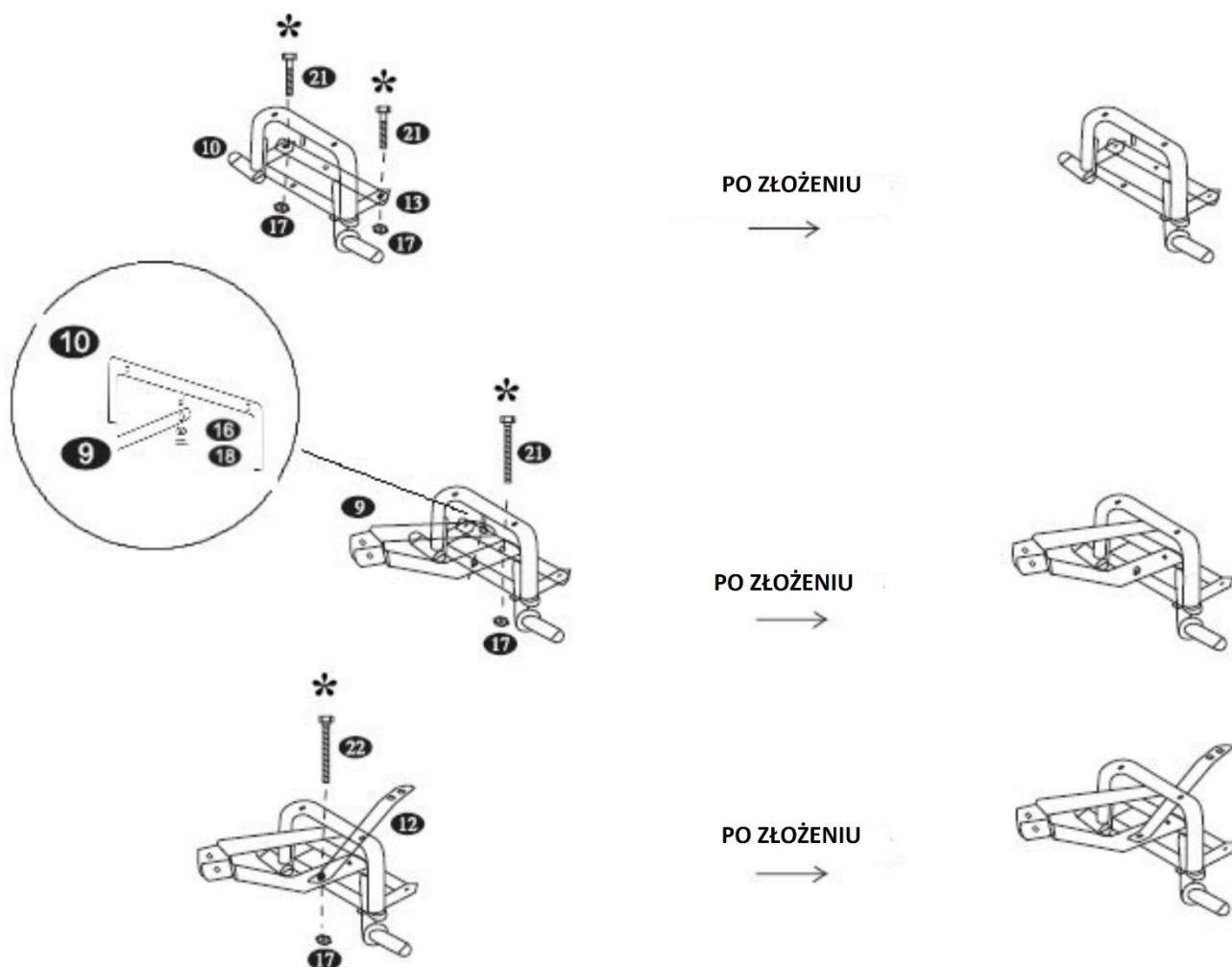

**UWAGA: PROSZĘ O ZAMOCOWANIE ŚRUB (NIE DOCIĄGAĆ) Z LUKĄ 2-3MM
DLA LEPSZEGO SKRĘTU POJAZDU**

**NOTE: PLEASE ENSURE TO FASTEN SCREWS (DO NOT OVER-TIGHTEN) WITH A GAP OF
2-3MM FOR BETTER VEHICLE TURNING.**

KROK 3: ZMONTUJ TYLNAŃ OŚ UŻYWAJĄC NR:

STEP 3: ASSEMBLE THE REAR AXLE USING THE FOLLOWING PARTS:

- 6. PODPARCIE DLA TYLNEJ OSI 1 SZT
- 6. SUPPORT FOR REAR AXLE 1 PCS
- 7-8. LEWY I PRAWY WSPORNIK DLA TYLNEJ OSI 2 SZT
- 7-8. LEFT AND RIGHT SUPPORTS FOR REAR AXLE 2 PCS

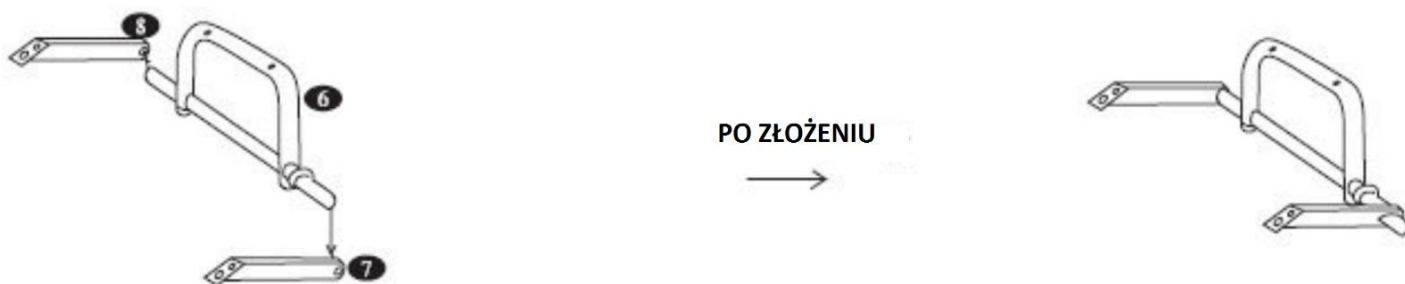

KROK 4: ZMONTUJ PODSTAWĘ RAMY Z TYLNIĄ I PRZEDNIĄ OSIĄ NR:

STEP 4: ASSEMBLE THE FRAME BASE WITH FRONT AND REAR AXLES USING THE FOLLOWING PARTS:

- 1. PODSTAWA RAMY 1 SZT
- 1. FRAME BASE 1 PCS
- 17. NAKRĘTKI SAMOHAMOWNE 8MM 10 SZT
- 17. SELF-LOCKING-NUTS 8MM 10 PCS
- 21. ŚRUBY DO MOCOWANIA 8X20MM 10 SZT
- 21. SCREWS FOR MOUNTING 8X20MM 10 PCS

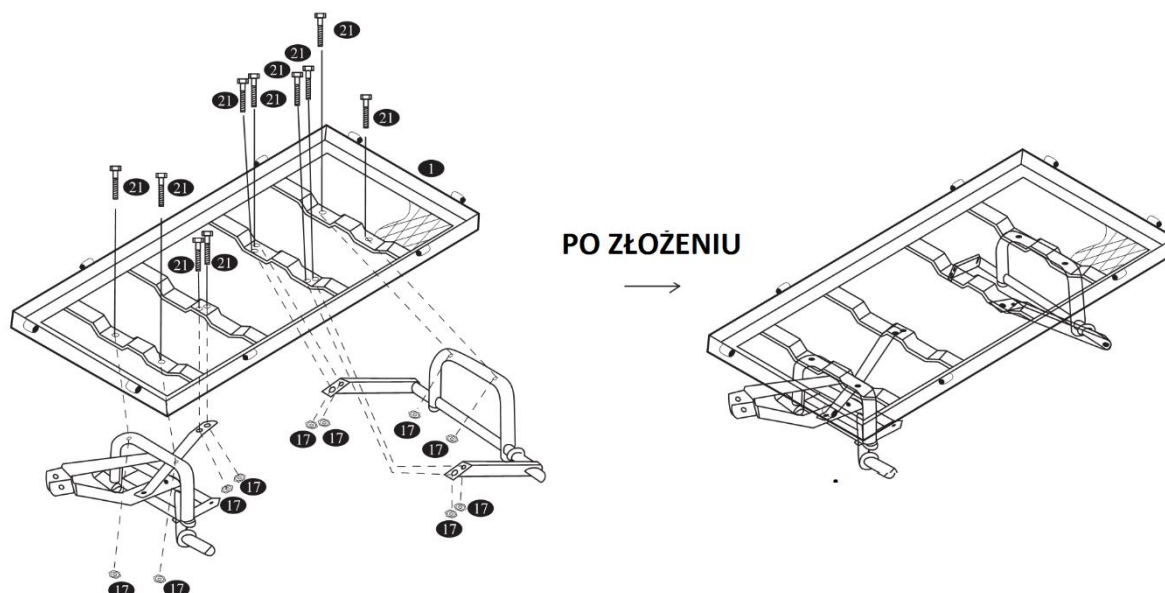

KROK 5: ZMONTUJ KOŁA DO OSI Z RAMĄ NR:

STEP 5: ATTACH THE WHEELS TO THE AXLES WITH THE FOLLOWING PARTS:

5. KOŁA 4 SZT

5. WHEELS 4 PCS

19. NAKRĘTKI DO KÓŁ 4 SZT

19. WHEEL NUTS 4 PCS

20. PODKŁADKI DO KÓŁ 8 SZT

20. WHEEL WASHERS 8 PCS

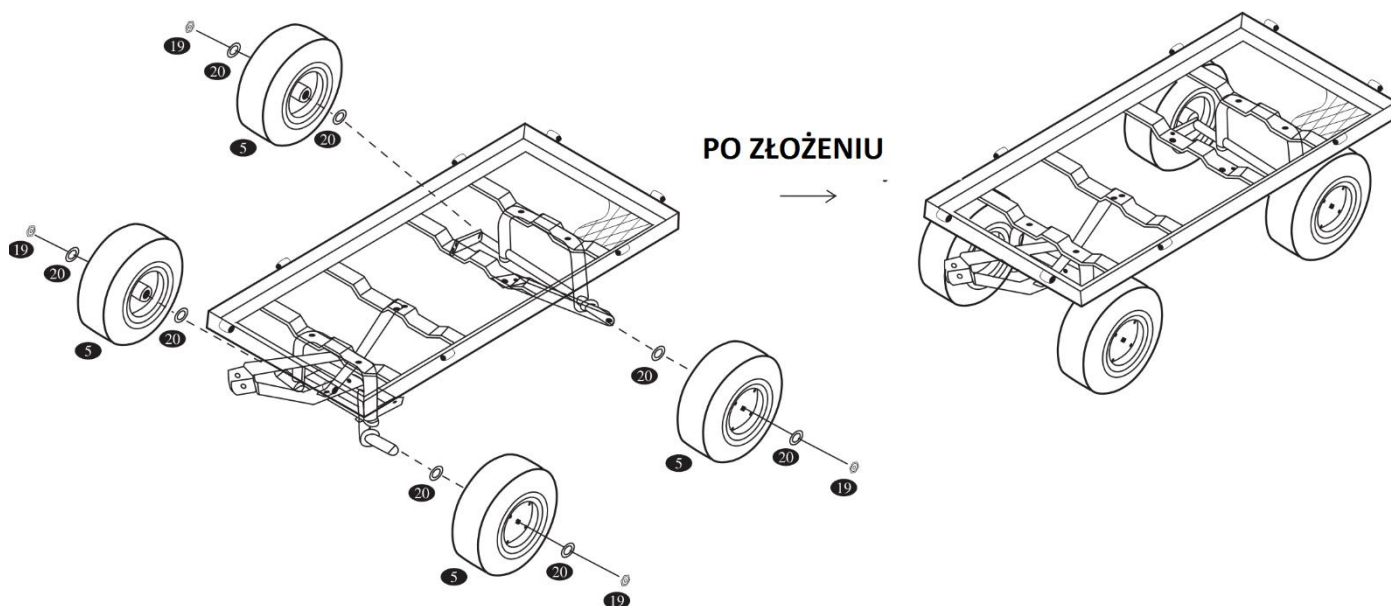

KROK 6. ZAINSTALUJ BOKI NR 2, PRZÓD NR 3 I TYŁ NR 4 RAMY - UŻYWAJĄC NR.14 KOŁKI MONTAŻOWE RAMY

STEP 6: INSTALL SIDE (2), FRONT (3), AND REAR (4) FRAME USING MOUNTING PINS (14).

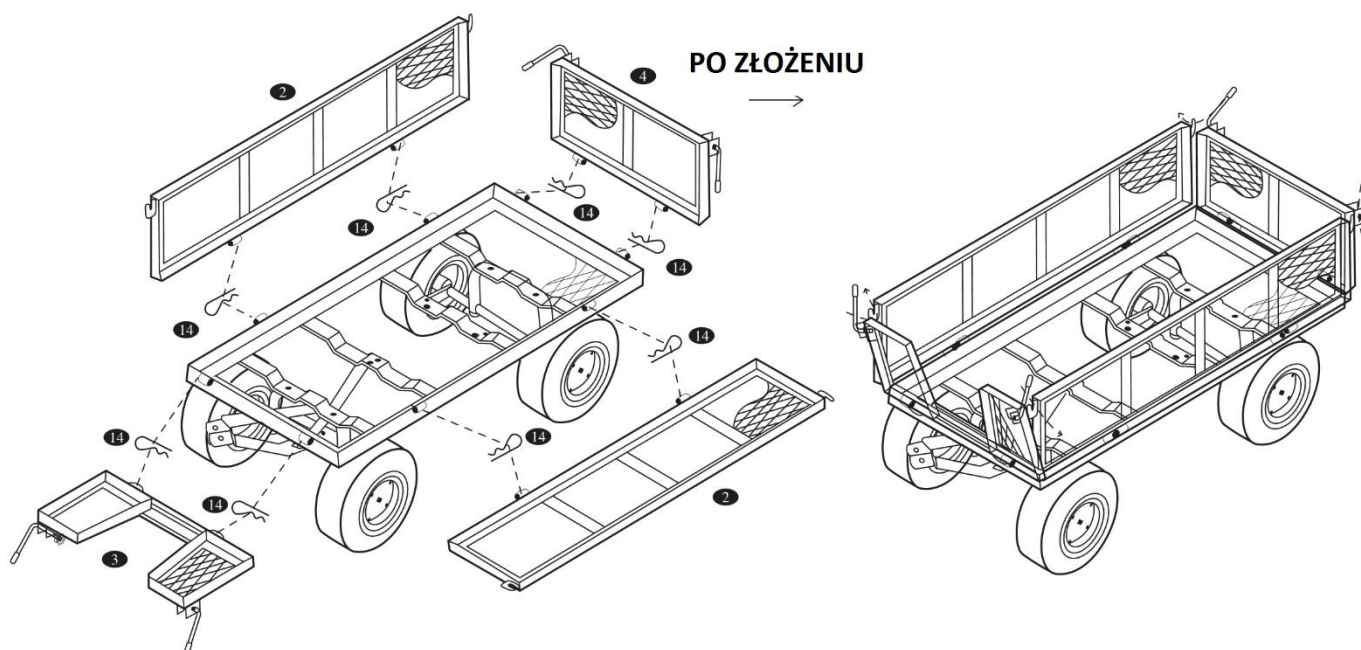

KROK 7. ZAINSTALUJ NR 11 UCHWYT/RĄCZKĘ, UŻYWAJAC NR 17 NAKRĘTKI SAMOHAMOWNE 8MM ORAZ NR 23 ŚRUBA DO UCHWYTU RĄCZKI 8X60MM

STEP 7: INSTALL HANDLE (11) USING SELF-LOCKING NUTS 8MM (17) AND SCREW FOR HANDLE 8X60MM (23)

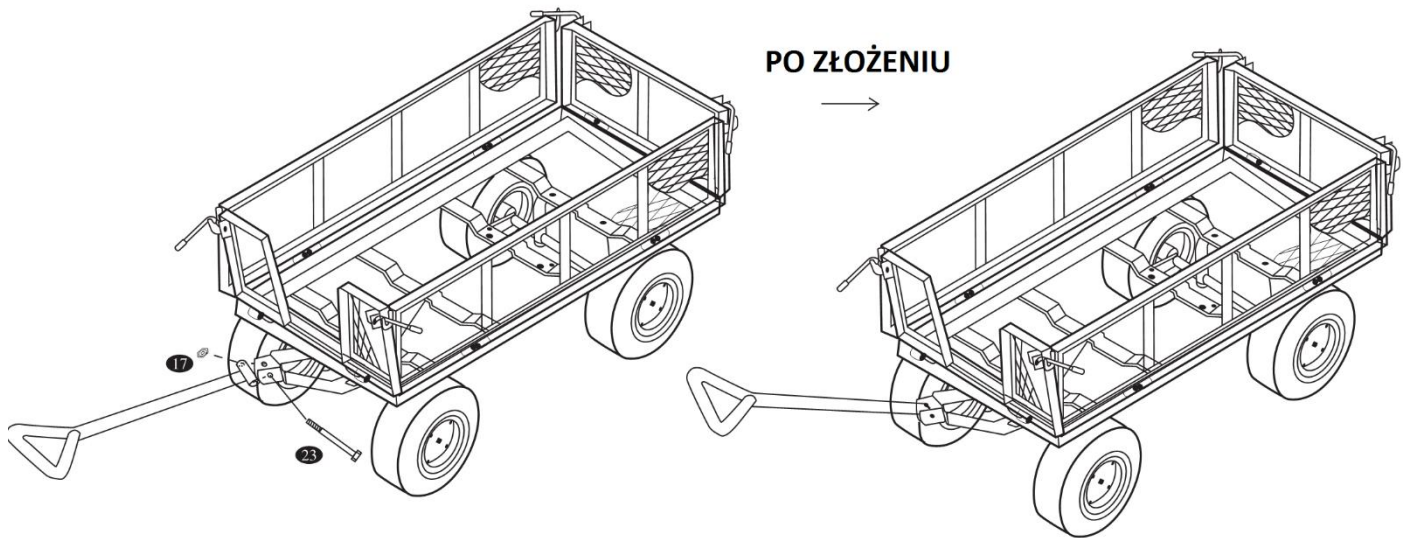

KROK 8: UPEWNIJ SIĘ CZY WSZYSTKIE KOŁKI MONTAŻOWE ORAZ ŚRUBY SĄ ODPOWIEDNIO ZAMOCOWANE

STEP 8: ENSURE ALL MOUNTING PINS AND SCREWS ARE PROPERLY SECURED.

KROK 9. WŁÓŻ NR 24 PLANDEKĘ DO POJAZDU I ZAMOCUJ ZA POMOCĄ KLIPSÓW

STEP 9: INSERT TARP (24) INTO THE VEHICLE AND SECURE USING CLIPS.

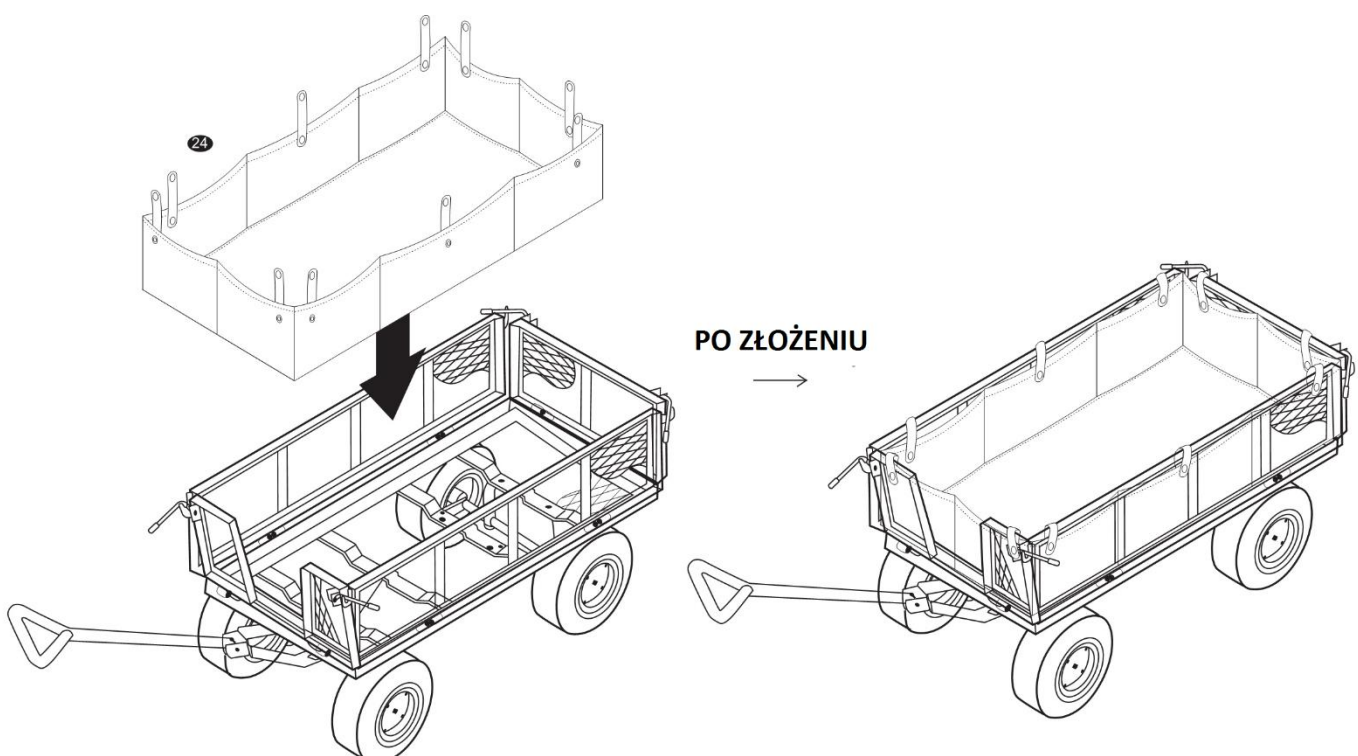

Instrukcja użytkowania wózka ogrodowego WOZ 0108G / WOZ 0115B

Przed przystąpieniem do pracy należy zapoznać się z instrukcją



Zasady

- ✓ Przed przystąpieniem do składania upewnij się, że masz wszystkie komponenty uwzględnione na instrukcji. Późniejsze reklamacje nie będą akceptowane.
- ✓ W przypadku brakujących bądź zniszczonych części nie kontynuuj procesu składania. Nie ponosimy odpowiedzialności za jakiegokolwiek uszkodzenia zmontowanego produktu.
- ✓ Nie należy korzystać z wadliwego produktu!
- ✓ Nie stawaj na produkcie.
- ✓ Produkt nie nadaje się do użytku w wilgotnych, mokrych warunkach.
- ✓ Nie opieraj żadnych przedmiotów o produkt.
- ✓ Przed użyciem upewnij się, że produkt jest całkowicie zmontowany jak pokazano na rysunku. Nie ponosimy odpowiedzialności za jakiegokolwiek szkody jeśli uszkodzenie mogło być spowodowane przez nieprawidłowy montaż.
- ✓ Trzymaj produkt z dala od ognia i innych źródeł ciepła.
- ✓ Zaleca się używać rękawiczek ochronnych podczas pracy z wózkiem.
- ✓ Podczas czyszczenia użyj gąbki i ciepłej wody z dodatkiem mydła. Nie używaj środków czyszczących na bazie rozpuszczalników lub detergentów. Wybielacz może uszkodzić produkt.
- ✓ W czasie montażu zwróć szczególną uwagę na dzieci i inne osoby znajdujące się w pobliżu. Zestaw zawiera małe i ostre elementy, które mogą zostać połknięte i być przyczyną zranienia.
- ✓ Używaj produktu tak, aby nie stanowił zagrożenia dla ludzi i zwierząt.
- ✓ Produkt nie jest przeznaczony do użytku rekreacyjnego – nie należy przewozić ludzi oraz zwierząt w pojeździe.
- ✓ Ładunek zawsze rozprawdaj równomiernie na powierzchni wózka.

ZACHOWAĆ SZCZEGÓLNA OSTROŻNOŚĆ !



- ✓ Nie obciążać produktu ładunkami przekraczającymi maksymalny udźwig – **300 kg**. (przy równym rozkładzie ciężaru na obu osiach).
- ✓ Nigdy nie ładuj towarów na szczytce ramy- towar powinien znajdować się w środku.
- ✓ Nie należy pozawalać dziecku na użytkowanie wózka bez kontroli dorosłego-to nie jest zabawka.
- ✓ Nie używaj pojazdu na podłożu które spowoduje jego uszkodzenie oraz opon.
- ✓ Nie należy zostawiać wózka bez nadzoru – szczególnie kiedy jest załadowany – jeśli kota nie są zablokowane lub nie jest on zabezpieczony w inny sposób.
- ✓ Podczas użytkowania wózka należy unikać prowadzenia go z prędkością mogącą stwarzać zagrożenie dla ładunku i innych osób.
- ✓ Co jakiś czas należy sprawdzać stabilność montażu i konstrukcji.
- ✓ Sprzedawca nie ponosi odpowiedzialności za używanie produktu niezgodnie z przeznaczeniem.
- ✓ Podczas utylizacji opakowania pomyśl o środowisku.
- ✓ Importer/producent zastrzega sobie prawo do dokonywania modyfikacji i zmian w instrukcji.

Instrukcja montażu

1. Podczas montażu upewnij się, że podłoga jest równa.
2. **Podczas montażu używaj rękawic ochronnych !**

Parametry techniczne

Wymiary wózka	96x51x71 cm
Wymiary plandeki	96x51x41 cm
Maksymalne obciążenie	300kg
Pojemność (ciecz)	200l

Powyższe wymiary mogą się lekko różnić od rzeczywistych +/- 5 cm

Instruction of use for a garden cart WOZ 0108G / WOZ 0115B

Please read the instruction before you start assembling !



Safety Rules

- ✓ Please read the instructions carefully before you start assembling to ensure you have all components listed on instructions. Later complaints will not be accepted.
- ✓ In case of missing or damaged parts, do not continue the assembly process. We are not liable for any damages on the assembled product.
- ✓ Do not use a defective product!
- ✓ Do not stand or climb on the product.
- ✓ The product is not suitable for use in areas with high humidity, which could cause damages to the particleboard.
- ✓ Never lean any objects against the product.
- ✓ Before use, make sure that the product is completely assembled as shown in the picture. We are not liable of any damages or consequential losses, if the incorrect assembly caused the damage.
- ✓ Keep the product away from fire and other heat sources.
- ✓ It is recommended to use protective gloves when working with the cart.
- ✓ When cleaning the surface, use a soft, damp sponge with the addition of soap. Do not use solvent-based cleaners or detergents. Bleach can damage the product.
- ✓ During assembly, please pay special attention to children and other people around. The kit contains small and sharp elements that can be swallowed and cause injury.
- ✓ Use the product in such a way that it does not pose a threat to people and animals.
- ✓ The product is not suitable for recreational use - do not transport people or animals in the cart.

BE CAREFUL WHEN ASSEMBLING !



- ✓ Do not overload the product with loads exceeding the maximum weight capacity - **300 kg** (with even weight distribution on both axes).
- ✓ Do not allow a child to use the cart without adult supervision – it is not a toy.
- ✓ Always distribute the load evenly over the surface of the cart.
- ✓ Never load goods on top of the frame, the goods should be in the middle of the cart.
- ✓ Do not use the vehicle on surfaces that may cause damage to it or the tires.
- ✓ Do not leave the cart unattended - especially when loaded - unless the wheels are locked or otherwise secured.
- ✓ When using the cart, avoid driving it at a speed that may pose a threat to the load and other people.
- ✓ Periodically check the stability of the assembly and structure.
- ✓ The seller is not liable for the misuse of the product.
- ✓ Please consider the environment when disposing of all packaging.
- ✓ The manufacturer/importer reserves the right to modify and change the manual.

Assembly instructions

1. While assembling ensure floor is even.
2. **When assembling, use protective gloves!**

Technical parameters

Cart dimensions	96x51x71 cm
Tarpaulin dimensions	96x51x41 cm
Maximum load	300kg
Capacity	200l

The above dimensions may differ from the actual ones +/- 5 cm